

PERMSIN

STEEL SERVICE CENTER

YOUR ONE STOP SERVICE
IN STEEL APPLICATION

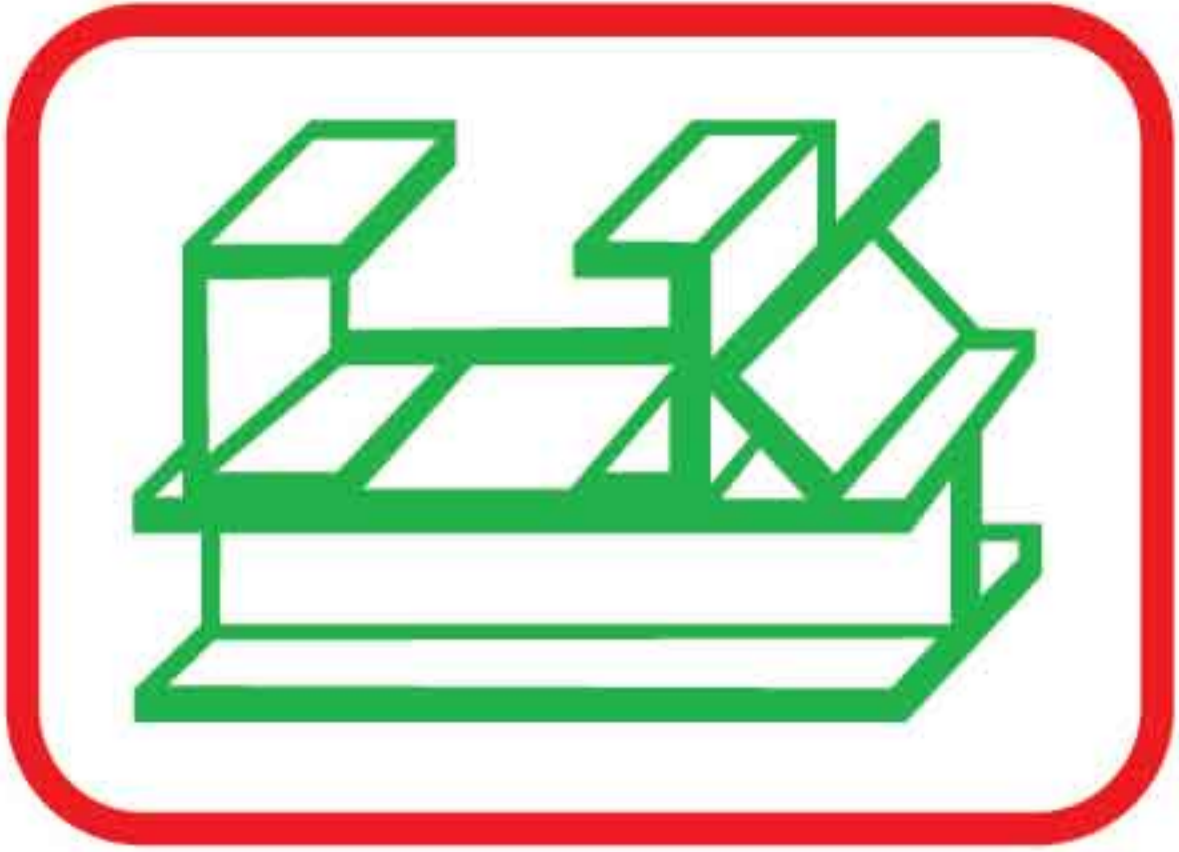

We Provide The Best Quality
 steel products, technical assistance,
 friendly and timeliness service,
 to our customers.



TIS 1228-2561



PERMSIN STEEL WORKS Public Company Limited

บริษัท เพ็รมสินสตีลเวิร์คส์ จำกัด (มหาชน) เป็นหนึ่งในผู้นำธุรกิจอุตสาหกรรมเหล็กของประเทศไทยมานานกว่า 35 ปี เราคือผู้เชี่ยวชาญด้านการแปรรูปเหล็กแผ่นทุกประเภท ด้วยเครื่องจักรและเทคโนโลยีอันทันสมัยจากประเทศญี่ปุ่น พร้อมด้วยทีมงานวิศวกรที่มีความชำนาญ ทำให้ผลิตภัณฑ์ของบริษัทฯ เป็นที่ยอมรับจากลูกค้าทั่วประเทศ เรามีการวิจัย และพัฒนาผลิตภัณฑ์อย่างต่อเนื่อง เราเน้นการให้บริการที่เป็นเลิศ จัดส่งสินค้ารวดเร็วและตรงต่อเวลา เพื่อตอบสนองความต้องการของลูกค้าได้สูงสุด

With over 35 years of experience in steel processing and distribution, Permsin Steel Works Public Company Limited (PERM) has become one of Thailand's steel industry leaders. We are expertise in steel processing and manufacturing of steel products.

Permsin has systematic management and operations: starting with importing quality raw materials from foreign manufacturers, the vast warehouse is fully stocked with various types of steel. Detailed planning by experienced engineers and use of the latest modern technology.

Our coil center provides slitting and cut-to-length services for various types of steel including Hot Rolled Coil (HRC), Cold Rolled Coil (CRC) and all types of surface treated materials.

We are working relentlessly to develop and ensure optimum quality products. We strive to provide the best customer service to meet every client's requirements, especially in terms of QCD (Quality, Cost and Delivery).

Your Benefit Working With PERMSIN

Aftersales Assistance

Precision Quality

Availability Reliability



Your First Choice of Coil Service Center

PERM is structured to fully service to your growing industries.

We have the largest warehouse and year round stocked of high grade imported steel coils. Our experienced engineers supervise and monitor every detail, from pre-production planning through final products delivery. PERM is using the latest technology and advance machineries to ensure the highest quality and punctual delivery to meet your production requirement.

PERM with a 35 year pedigree, and human resources in excess of 400, offer PERM the overflow resources necessary to ensure a stable business environment for your industries needs.

PERM บริการที่ครบวงจร ส่งเสริมการเติบโตที่ยั่งยืนของธุรกิจคุณ

เริ่มจากการนำเข้าวัตถุดิบที่มีคุณภาพจากผู้ผลิตต่างประเทศ คลังสินค้าที่กว้างใหญ่เพียบพร้อมด้วยสต็อกเหล็กชนิดต่างๆ การวางแผนงานอย่างละเอียดโดยวิศวกรที่มีประสบการณ์ การนำเอาเทคโนโลยีทันสมัยล่าสุดมาใช้ในขบวนการผลิตชิ้นงานตามความต้องการได้อย่างแม่นยำ เครื่องจักรใหม่ล่าสุด ควบคุมการผลิตทุกขั้นตอนอย่างเข้มงวดเพื่อให้ได้สินค้าที่มีคุณภาพ การส่งมอบที่ตรงต่อเวลา และบริการหลังการขายที่จะสร้างความพึงพอใจให้กับคุณ

ด้วยประสบการณ์ในวงการเหล็กมากกว่า 35 ปี พร้อมด้วยบุคลากรที่มีคุณภาพมากกว่า 400 คน ย่อมเป็นเครื่องการันตีในคุณภาพของสินค้าและบริการ ที่พร้อมจะเป็นส่วนหนึ่งในความสำเร็จของธุรกิจคุณ



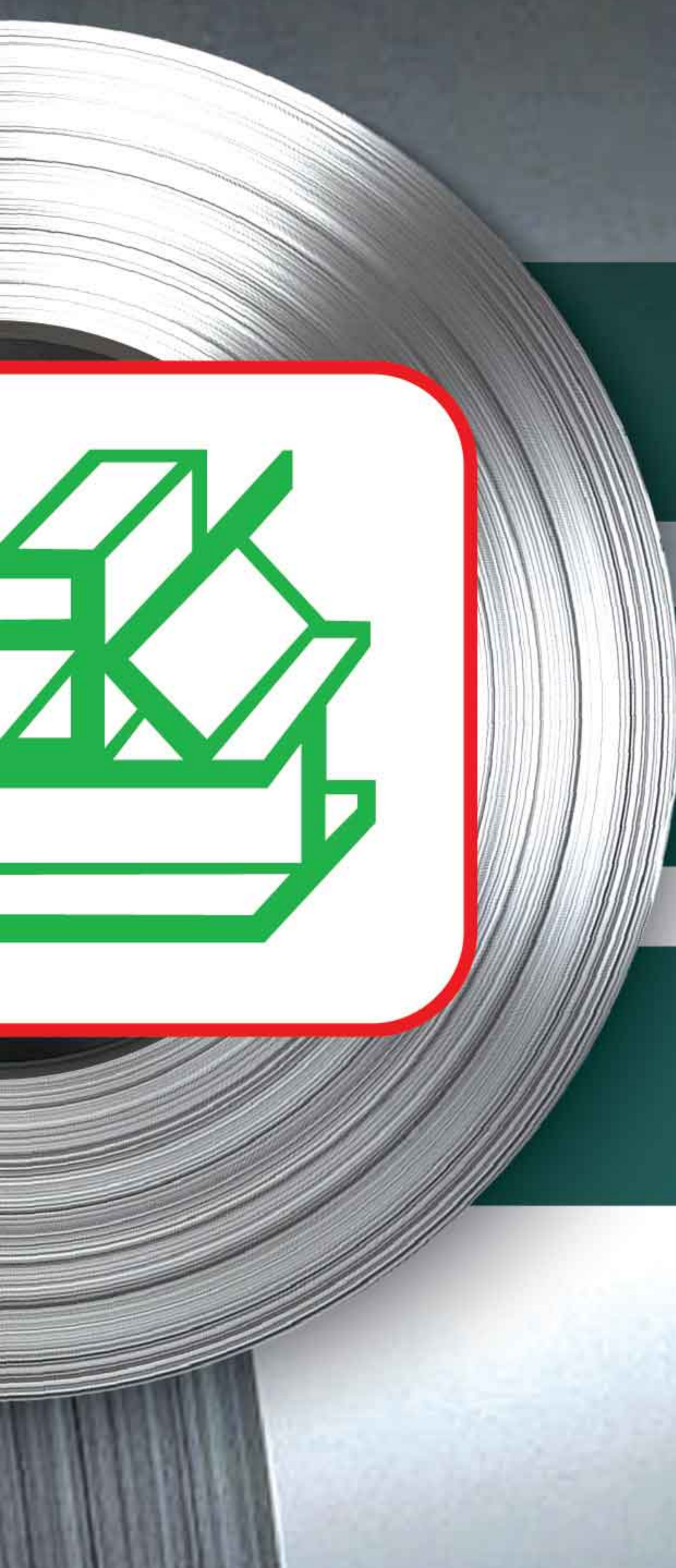

Custom Engineering

Newest Machineries

Latest Technology

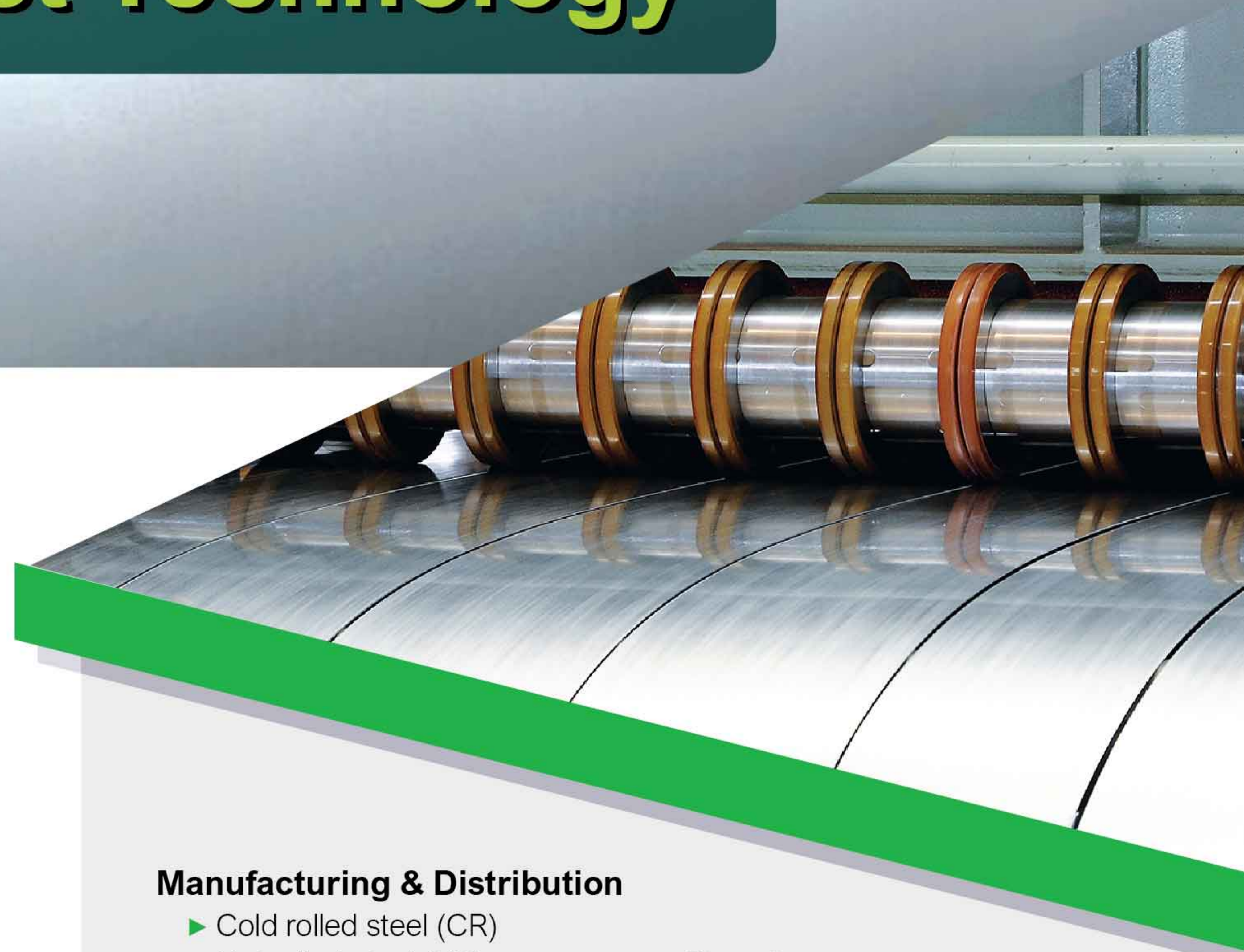

Scope of Service

แปรรูปและจัดจำหน่าย

บริษัทฯ นำเข้าเหล็กแผ่นทุกประเภทจากทั่วโลก อาทิ

- ▶ เหล็กแผ่นรีดเย็น (CR)
- ▶ เหล็กแผ่นรีดร้อน (HR)
- ▶ เหล็กเคลือบเคมีด้วยไฟฟ้า (EG)
- ▶ เหล็กชุบสังกะสี (GI)
- ▶ เหล็กอลูซิงค์ (AZ)
- ▶ เหล็กอลูซิงค์เคลือบสี (PPGL)

โดยอ้างอิงมาตรฐานสากล ASTM, DIN, JIS และ AS

งานตัด

บริการตัดแบ่งเหล็กม้วน ให้เป็นเหล็กแผ่นตามความยาวที่ต้องการ

งานสลิก

บริการสลิกหรือตัดแบ่งแถบเหล็กให้ได้ขนาดกว้างและน้ำหนักที่ต้องการ

Manufacturing & Distribution

- ▶ Cold rolled steel (CR)
- ▶ Hot rolled steel (HR)
- ▶ Electro galvanized steel (EG)
- ▶ Hot dip galvanized steel (GI)
- ▶ Aluzinc (AZ)
- ▶ Prepainted Steel (PP)

Complied with ASTM, DIN, JIS, AS, standard

Shearing :

Provide cut-to-length service to customer's specification

Slitting :

Provide slitting service to customer's specification





Stockist



คลังสินค้าที่ใหญ่ที่สุด

ด้วยพื้นที่กว่า 10,000 ตารางเมตร ประกอบกับเครื่องมือและอุปกรณ์ที่ทันสมัย และปลอดภัยทุกการใช้งาน ด้วยระบบรถรางขนย้ายอัตโนมัติ จึงมั่นใจได้ว่าวัตถุดิบจะปราศจากร่องรอยความเสียหาย

สินค้าคงคลัง รองรับความต้องการของลูกค้า

เรานำเข้าวัตถุดิบจากผู้ผลิตที่มีคุณภาพ และน่าเชื่อถือ เพื่อให้จำนวนสินค้าคงคลังมากเพียงพอต่อความต้องการของลูกค้า

ไม่ต้องรอการสั่งนำเข้า ไม่มีขั้นตอนศุลกากร

ลูกค้าสามารถวางแผนการผลิตและตารางส่งมอบสินค้าได้โดยไร้กังวลจากการขาดแคลนหรือความล่าช้าของวัตถุดิบ PERM ประกันการส่งมอบสินค้าให้ภายใน 3 วัน

Largest Warehouse

We have the largest warehouse with storage area exceeding 10,000 m². We have all the necessary tools equipments to safely transfer and handle all the materials.

Fully Stock

We directly import steel coils from various quality and trusted manufactures from all over the world. We keep our warehouse fully stock and ready to serve our customers at anytime.

Minimal Lead Time

Our customers are guaranteed to receive their goods within 3 days. Consequently, they are able to run their production smoothly with minimal stock.

Permsin Steel's Services



Slitter Line
Service

A photograph showing a close-up of a slitter line in a steel mill. The image captures the curved, polished rollers of the machinery, which are used to cut wide sheets of steel into narrower strips. The lighting is dramatic, highlighting the metallic sheen and the industrial environment.



Rotary Shearing Line
Service

A photograph of a rotary shearing line. It shows a large stack of flat, rectangular steel sheets neatly piled on a wooden pallet. The sheets have a consistent, slightly textured surface, and the stack is organized in a way that demonstrates the precision of the shearing process.



Carbon & GI Pipe Production
Service

A photograph of carbon and galvanized iron (GI) pipes. The image shows several large-diameter pipes in the foreground, with a background filled with many smaller pipes stacked together. The pipes are clean and have a metallic finish, illustrating the range of pipe production services offered.



Slitter Line Service

เครื่องสลิก

เครื่องสลิกเป็นเครื่องใหม่ล่าสุดจากประเทศญี่ปุ่นซึ่งมีอัตราผลิตและความเที่ยงตรงสูง สามารถสลิกได้ทั้งเหล็กแผ่นรีดเย็น (Cold Rolled Steel) เหล็กรีดร้อน (Hot Rolled Steel) และเหล็กเคลือบทุกชนิด (Coated Steel) มีระบบคอมพิวเตอร์ในการคำนวณการจัดเรียงใบมีดสลิก และมีหัวสลิก 2 หัว เพื่อให้สามารถเตรียมงานถัดไปได้ในขณะที่กำลังสลิกงานปัจจุบันอยู่

Slitter Line

The newest Slitter Line from Japan, delivers the highest precision in slitting quality. It is capable of slitting cold rolled steel, hot rolled steel and all types of coated steel. The machine is fully automatic which also calculates slitter blade arrangement through its computer system. In addition, the two revolving slitting heads allow operator to prepare the next production while working on the current one.

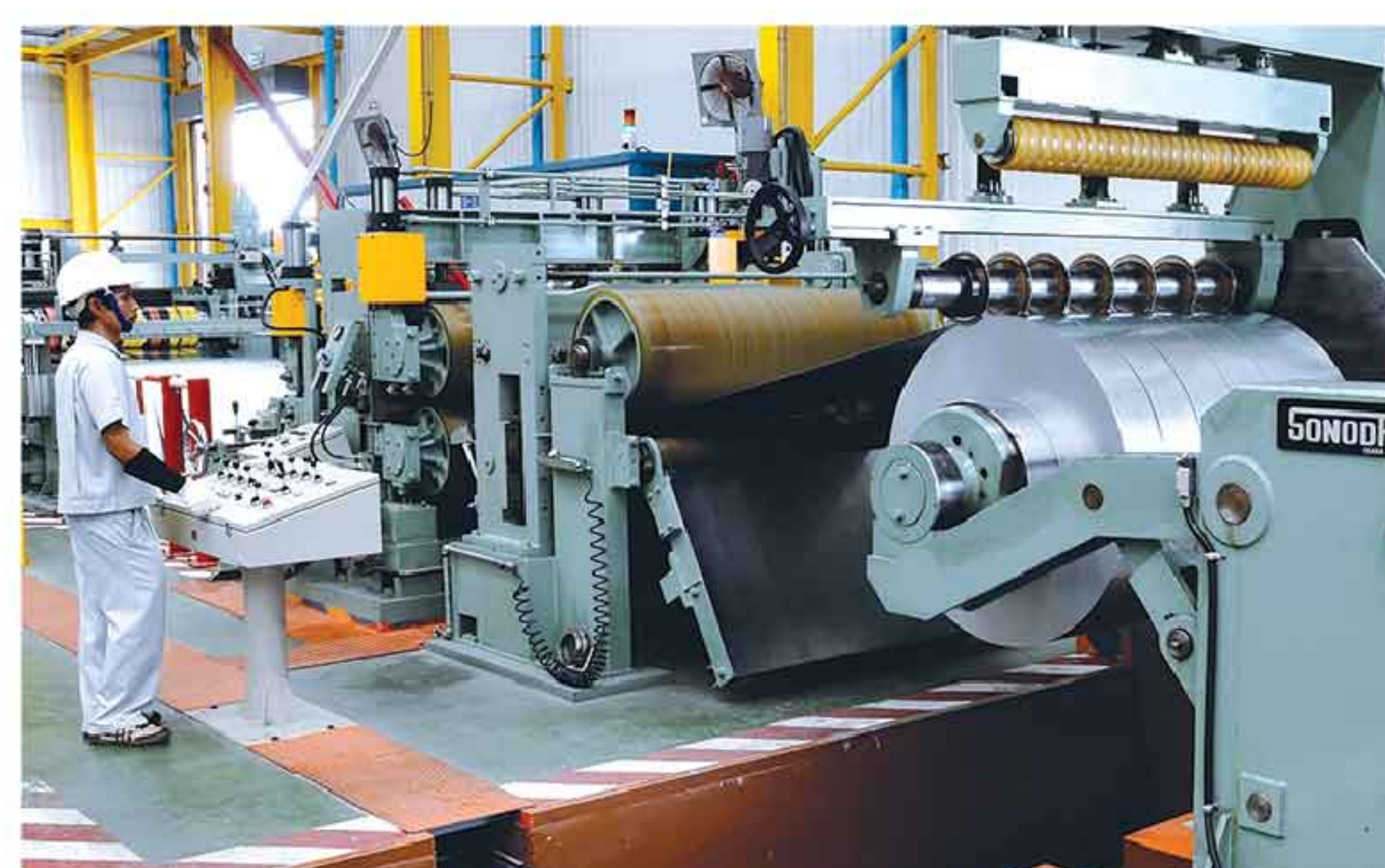

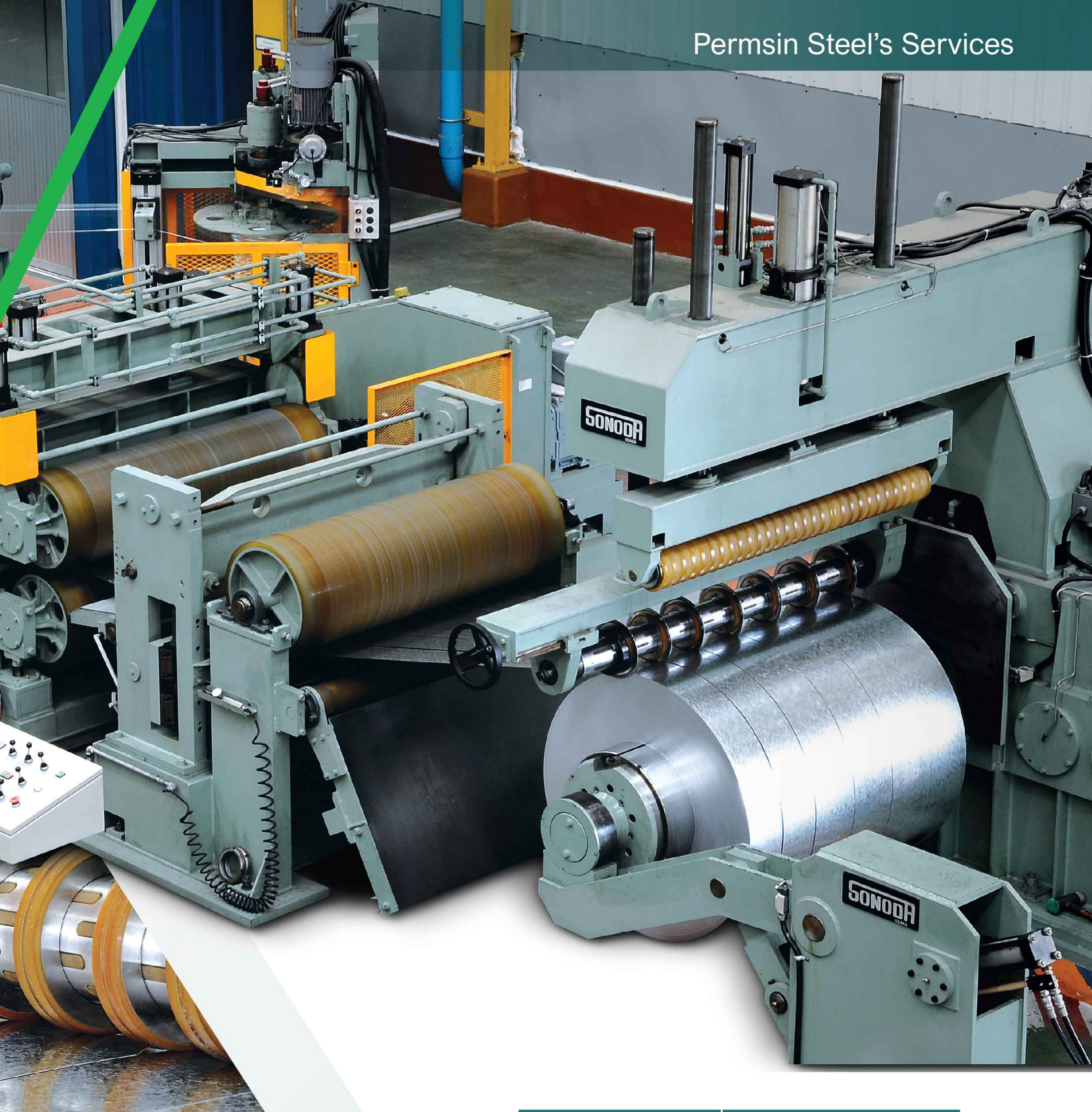

Material	Cold, Surface Treated
Thickness	0.30 - 3.20 mm.
Width	1,850 mm.
Coil Weight	25,000 Kgs.
Tolerance	+/- 0.1 mm.
Line Speed	180 Max m/min
Capacity	3,000 Tons/month



Rotary Shearing Line Service

เครื่องตัด

เครื่องตัดอัตโนมัตินำเข้าจากประเทศญี่ปุ่น สามารถรองรับได้ทีหน้ากว้างสูงสุดถึง 1,850 มม. และความเร็วสูงสุดถึง 60 เมตรต่อนาที มีความแม่นยำสูง โดยใช้ servo system ในการควบคุม เครื่องตัดมี 2 pilers จึงสามารถทำงานได้อย่างต่อเนื่องโดยไม่ต้องหยุดเพื่อ Packing

Rotary Shearing Line

Made in Japan, rotary shearing line, capable of shearing a maximum of coil width 1,850 mm. at the highest speed of 60 meters /min. Servo system control delivers highest precision and the 2 pilers makes non-stop production becomes possible.





Material	Cold, Surface Treated
Thickness	0.30 -3.20 mm.
Width	1,850 mm.
Coil Weight	25,000 Kgs.
Shearing Length	250 -3,600 mm.
Tolerance	+ 0.3/-0 mm.
Squareness per 1,000 mm.	+/- 0.5 mm.
Line Speed	60 Max m/min
Capacity	3,000 Tons/month



Mini Rotary Shearing Line Service

เครื่องตัดเหล็กหน้าแคบ

เครื่องตัดอัตโนมัติหน้าแคบนี้สามารถตัดเหล็กม้วนที่มีความกว้างตั้งแต่ 100 มม. จนถึง 850 มม. เหมาะสำหรับงานชิ้นรูปชิ้นเล็กๆ ที่ต้องการความเที่ยงตรงสูง ทั้งในด้านความยาวและฉาก

Mini Rotary Shearing Line

Mini Rotary shearing line is for cut-to-length of the coil width of 100 - 850 mm. It is suitable for the end products of small size, which require high precision in length and perfect squareness.



Material	Cold, Surface Treated
Thickness	0.30 - 2.30 mm.
Width	100 - 850 mm.
Coil Weight	5,000 - 7,000 kg.
Shearing Length	150 - 2,500 mm.
Tolerance	+/- 0.2 mm. ~ 0.3 mm.
Squareness per 1,000 mm.	+/- 0.5 mm.
Line Speed	60 Max m/min
Capacity	1,500 Tons/month



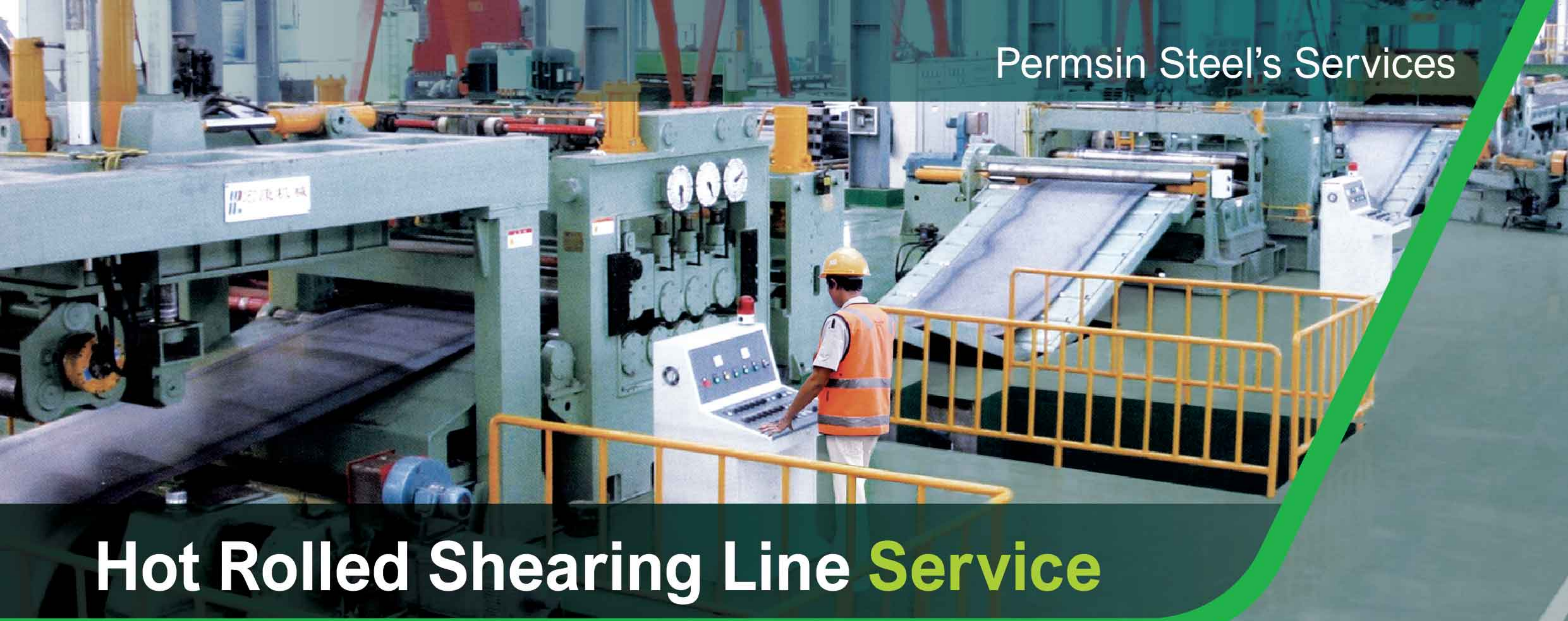

Hot Rolled Shearing Line Service

เครื่องตัดเหล็กรีดร้อน

เครื่องตัดเหล็กรีดร้อน heavy duty สามารถตัดเหล็กรีดร้อนได้ความหนาสูงสุดถึง 16 มม. ขณะที่ความกว้างของม้วนเหล็กได้ถึง 7 ฟุต หรือ 2,150 มม. และตัดยาวได้สูงสุดถึง 12 เมตร

Hot Rolled Shearing Line

This heavy-duty cut-to-length line is capable of shearing HRC thickness of up to 16 mm and the coil width of 2,150 mm. The shearing length can be up to 12 meters and the maximum coils weight of 30 tons.

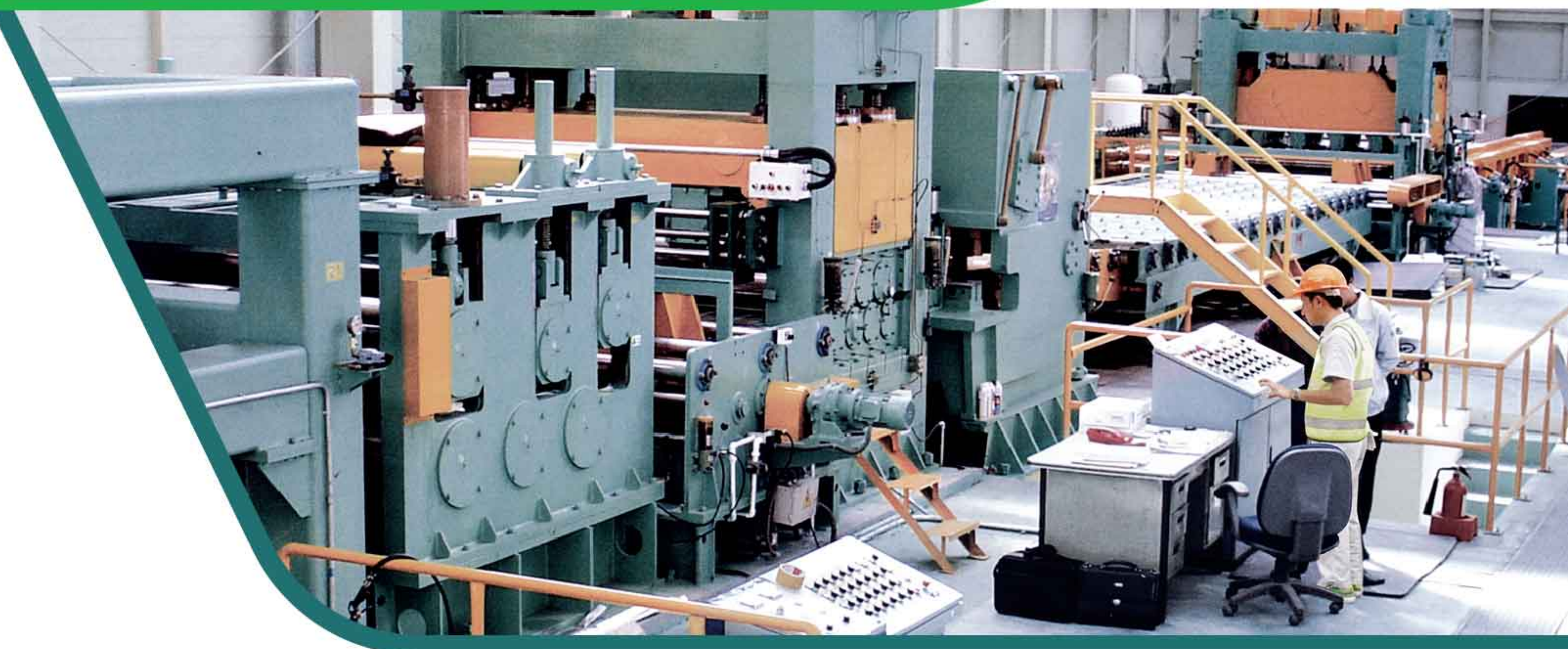

Material	Hot Rolled Steel
Thickness	0.30 - 16.00 mm.
Width	2,150 mm.
Coil Weight	30 Tons
Shearing Length	12,000 mm.
Tolerance	+/- 0.3 mm.
Squareness per 1,000 mm.	+/- 0.5 mm.
Line Speed	60 Max m/min
Capacity	10,000 Tons/month

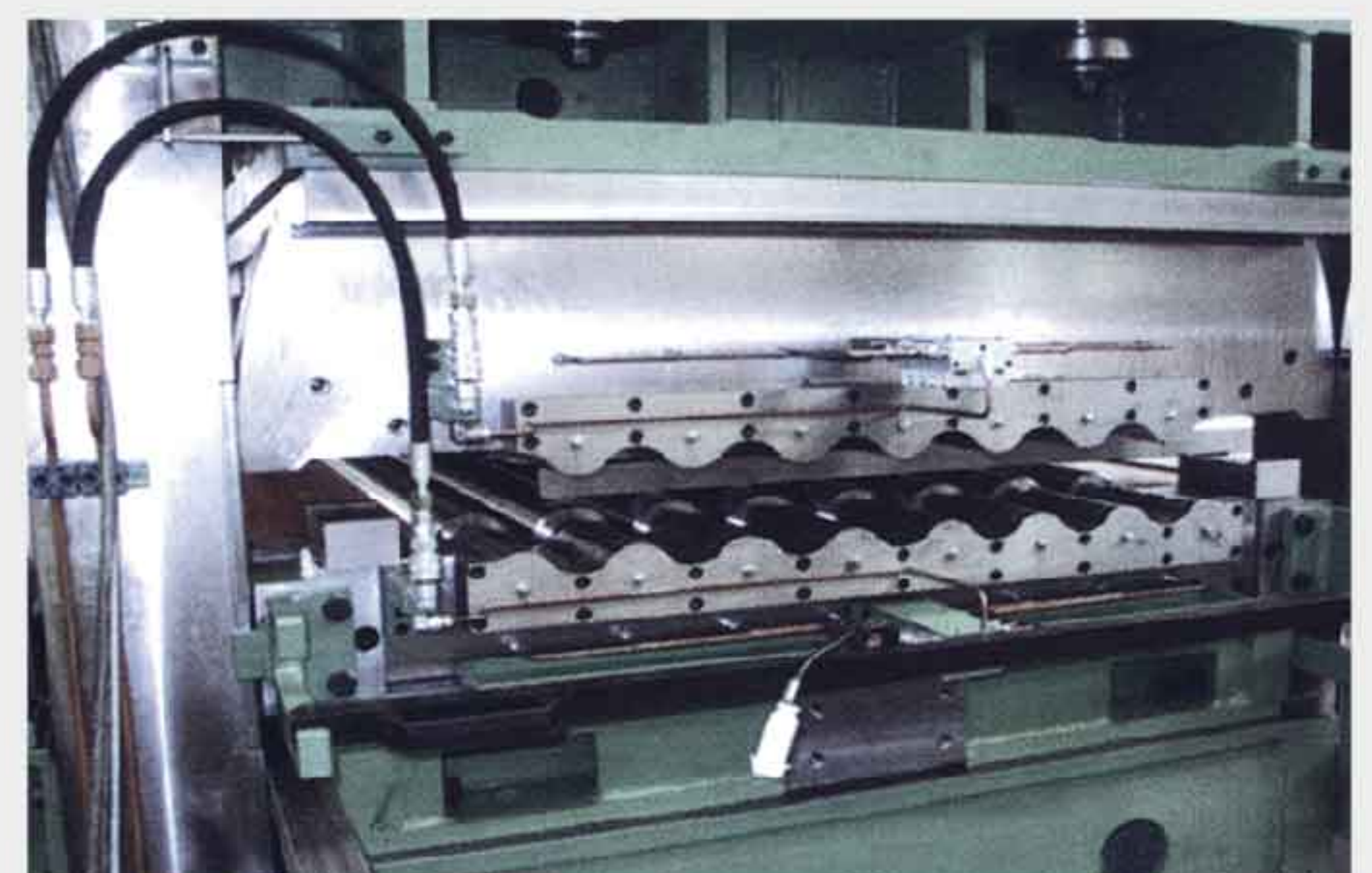



Packing and Delivery

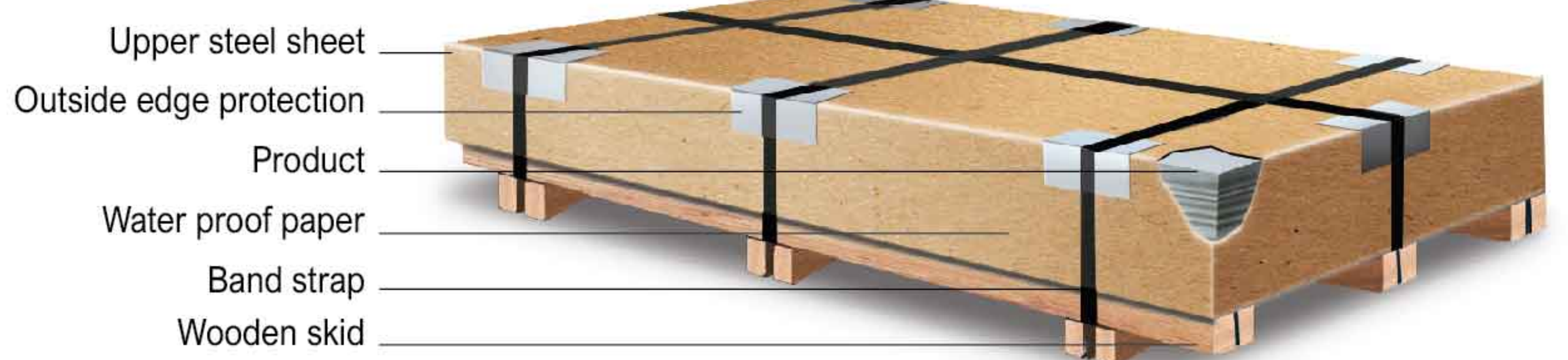
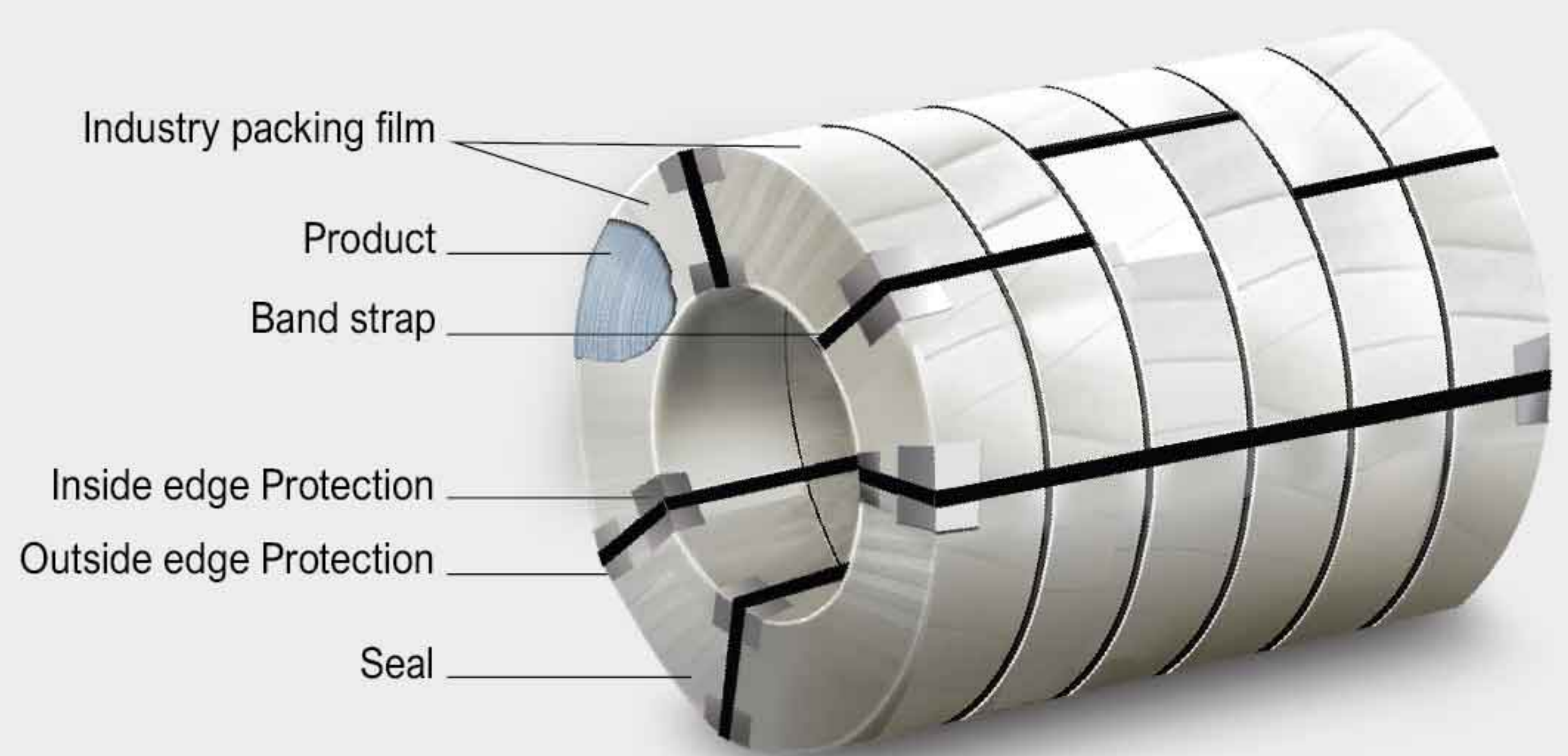
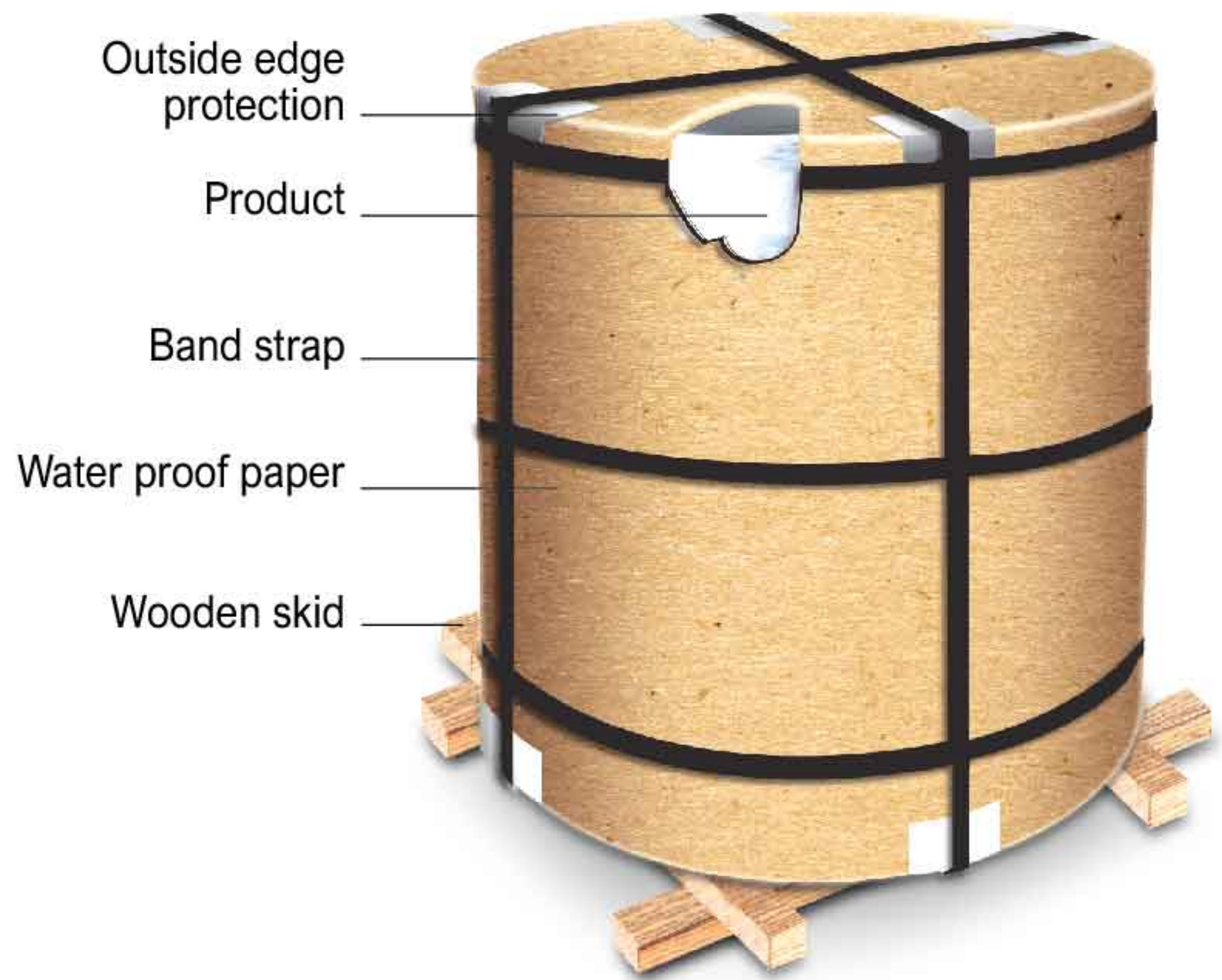

การบรรจุและขนส่ง

สินค้าที่ได้ผ่านการแปรรูปและตรวจเช็คแล้วจะถูกบรรจุห่ออย่างเป็นระเบียบ แน่นหนา มีการระบุรหัสสินค้าอย่างชัดเจน การจัดการขนส่งสินค้าและการเก็บรักษาจะเป็นไปอย่างระมัดระวัง เพื่อป้องกันความเสียหาย สินค้าทุกชิ้นจะได้รับการเก็บรักษาอย่างดีภายในคลังสินค้าเพื่อเตรียมส่งมอบให้กับลูกค้า

All finished products will be inspected, tightly packed, and clearly labeled. We pay highest attention to our clients' product to avoid any damage during transferring, storage and shipment.

Storage

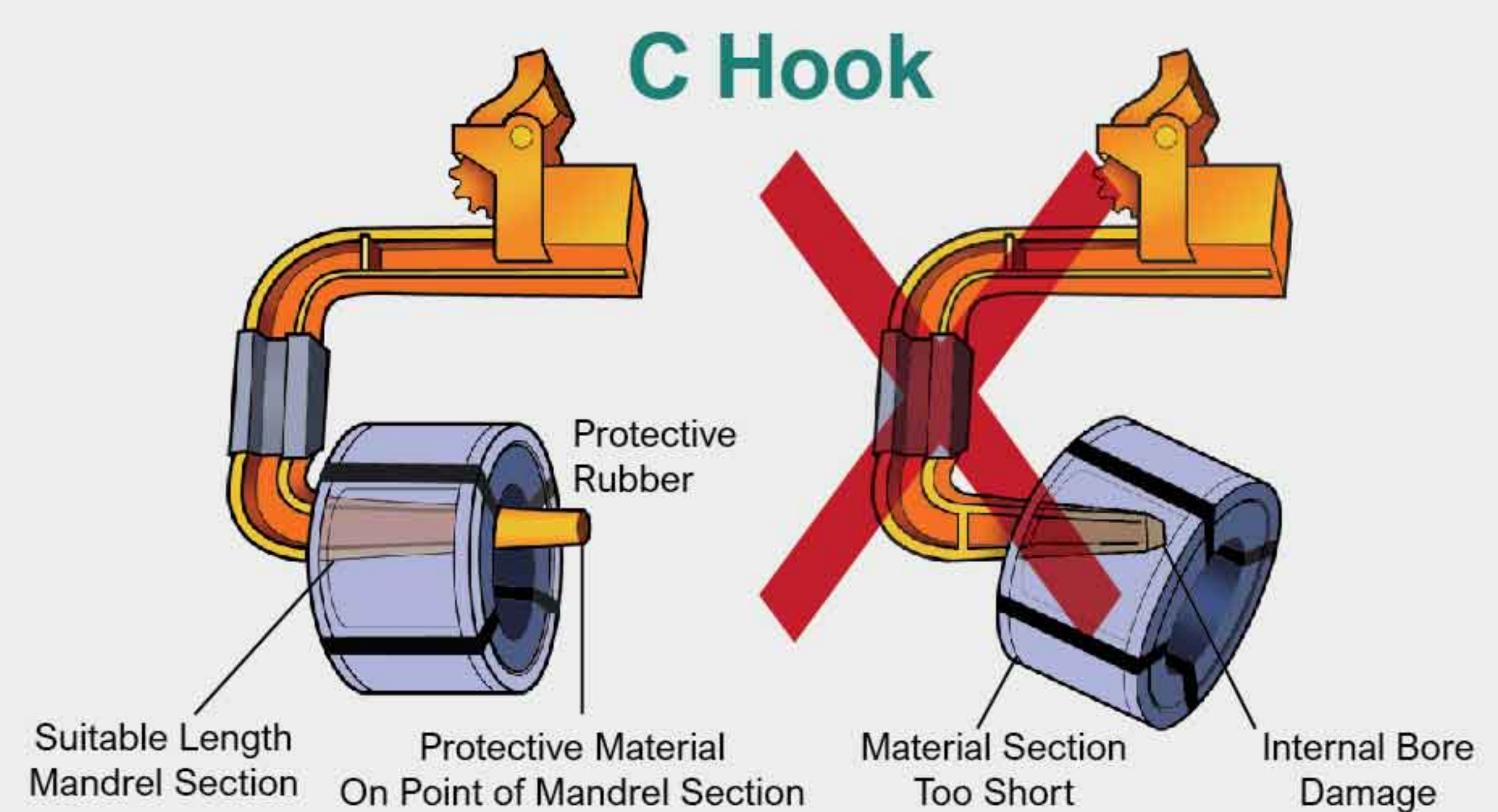

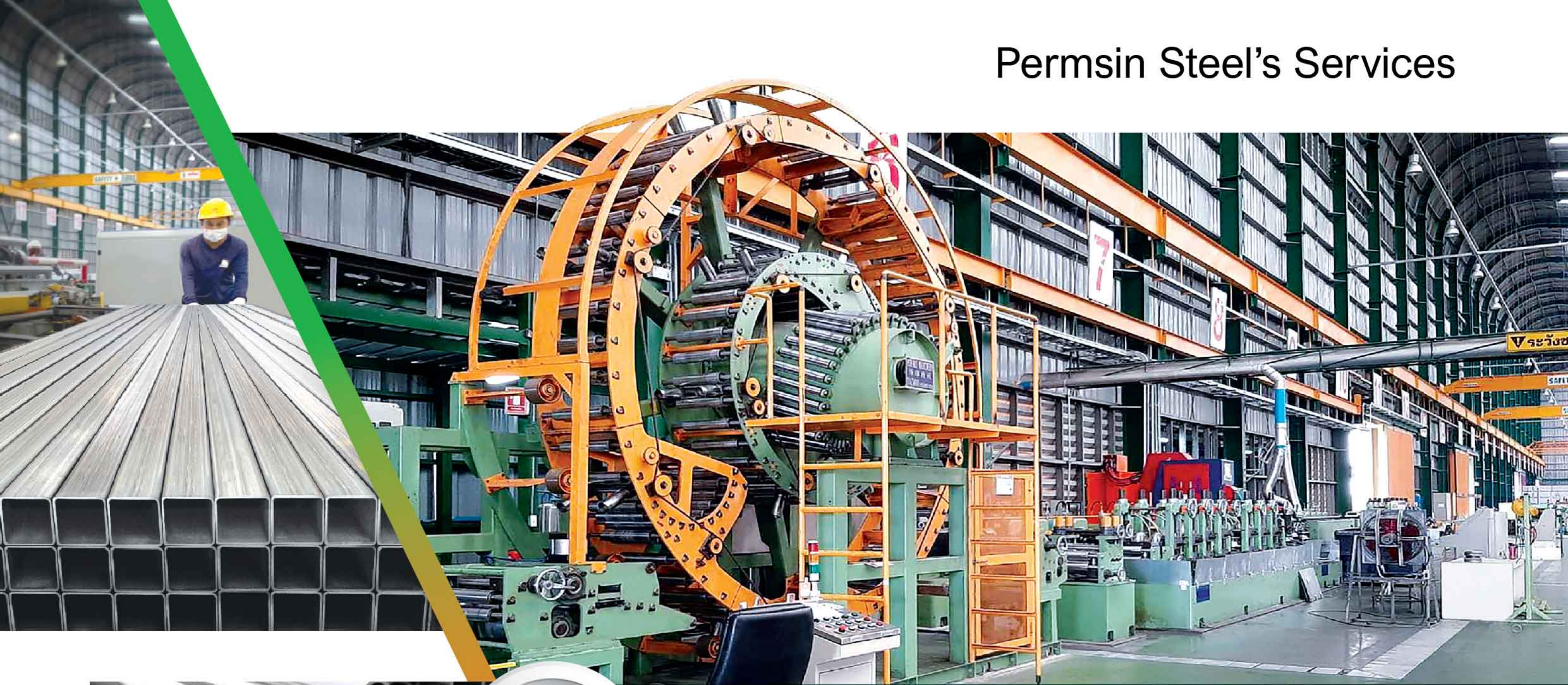

Pipe Production Service

บริการรับจ้างผลิตท่อดำและสังกะสี
(Carbon and GI Pipe Production Service)

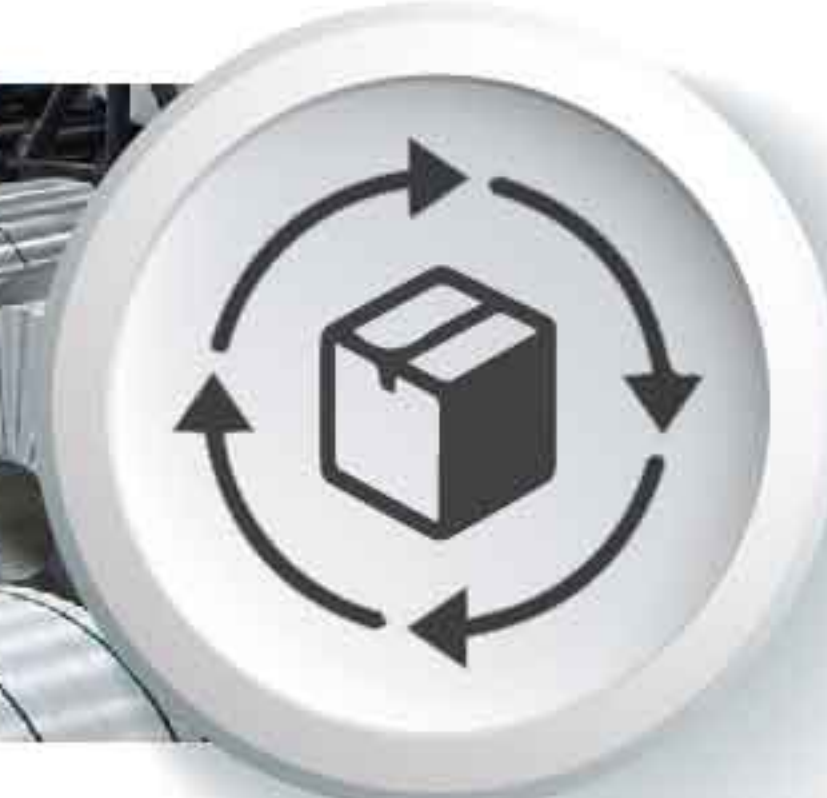

บริการระบบเก็บสต็อก
(Inventory Management Service)



บริการงานสลิกเหล็ก
(Slitter Line Service)



บริการคลังสินค้า
(Warehouse Service)



บริการระบบขนส่ง
(Transportation Service)



OEM
รับผลิตตามสเปคที่ลูกค้าต้องการ

บริการ ผลิตท่อรูปพรรณ แบบครบวงจร



ด้วยความมุ่งมั่นที่จะตอบสนองการบริการสินค้าประเภทเหล็ก
ที่หลากหลาย และมีคุณภาพ เพื่อผลักดันการเจริญเติบโต
ของภาคอุตสาหกรรมในประเทศ

บริษัท เพิ่มสินสตีลเว็ทส์ จำกัด (มหาชน) พร้อมด้วยบริการผลิต และจัดจำหน่าย
เหล็กรูปพรรณ ทั้งประเภทท่อเหล็กดำ และท่อเหล็กเคลือบสังกะสีที่มีความนิยมใช้
ในปัจจุบันสำหรับงานโครงสร้าง รวมถึงงานต่อเติมในภาคอุตสาหกรรม ได้แก่
ท่อเหล็กดำ ท่อเหล็กเคลือบสังกะสี ชนิดทรงกลม ทรงเหลี่ยม ทรงแบน C-CHANNEL
และท่อเหล็กร้อยสายไฟในทุกขนาด ผลิตกันที่ทุกประเภทได้รับการรับรองคุณภาพ
ตามมาตรฐานอุตสาหกรรม มอก. ภายใต้แบรนด์ ATLANTIC PIPE

With a commitment to meet the demand of quality steel products, and rapid growth of the local industrial sector. Permsin Steel Works Public Company Limited is established as the manufacturer and distributor of steel products, both galvanized and carbon, which used in the industries including: rounded pipe, squared pipe, C-Channel and electrical conduit pipe in various sizes which have been certified by Thai Industrial Standards institute (TIS).



Galvanized Steel Pipe



ท่อเหล็กเคลือบสังกะสี สำหรับงานโครงสร้าง

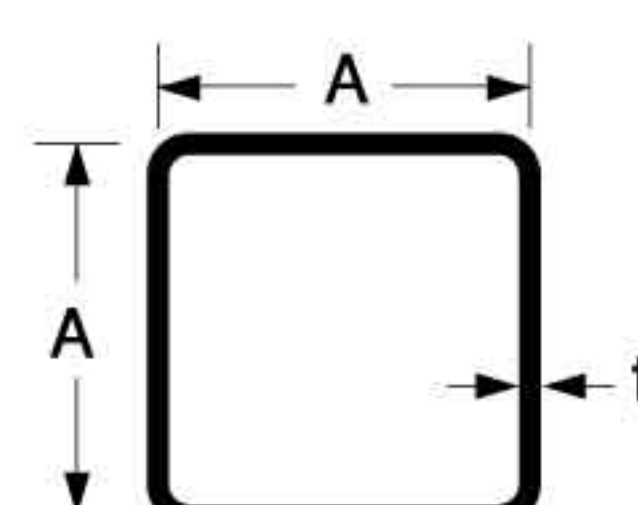
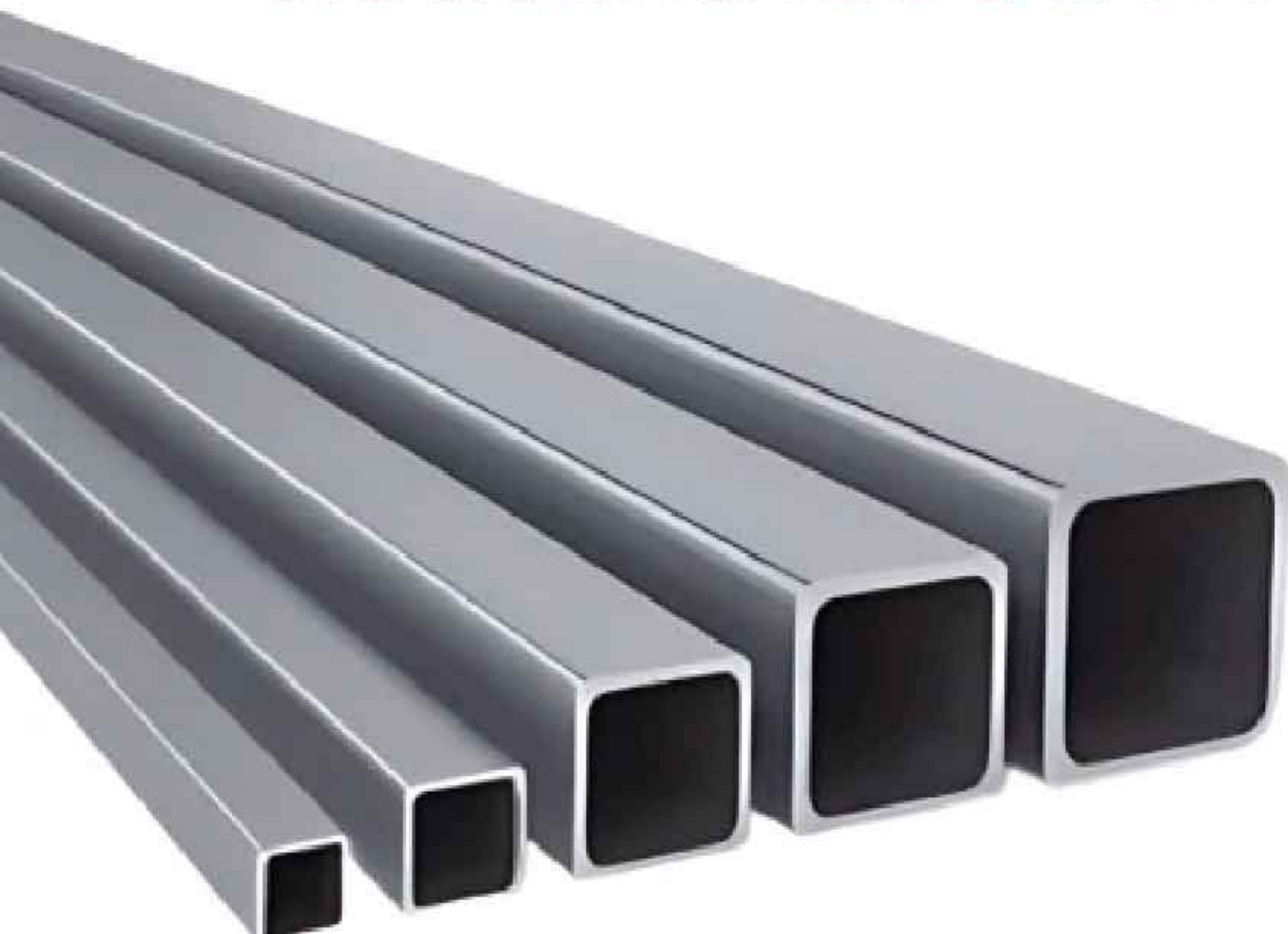

ท่อเหล็กเหลี่ยมเคลือบสังกะสี

ท่อเหล็กเคลือบสังกะสี หรือที่รู้จักกันอีกชื่อหนึ่งว่า ท่อเหล็กกล้าไนซ์ (Galvanized steel pipe) คือ เหล็กขาวที่ผ่านกระบวนการชุบเคลือบสังกะสี เพื่อป้องกันการเกิดสนิมแล้วนำมาขึ้นรูปให้เป็นท่อเหล็กเคลือบสังกะสีที่มีความทนทานกว่าท่อเหล็กทั่วไป คุณสมบัตินี้สำคัญที่ทำให้ท่อเหล็กเคลือบสังกะสีเป็นที่นิยมมากในปัจจุบันคือน้ำหนักเบา แต่ยังคงทน แข็งแรงทนทาน ทนต่อการกัดกร่อน ไม่เป็นสนิม ด้วยคุณสมบัติเหล่านี้จึงทำให้ท่อเหล็กเคลือบสังกะสีได้รับความนิยมและมีความต้องการในท้องตลาดเพิ่มมากยิ่งขึ้น ท่อเหล็กเคลือบสังกะสีต้องผ่านกระบวนการเคลือบที่ได้มาตรฐาน ผ่านการควบคุมขั้นตอนการผลิตที่มีคุณภาพและได้รับการยอมรับตามมาตรฐานสากล ที่สำคัญต้องผ่านการควบคุมสารตะกั่วทั่วไปให้ไม่เกิน 0.03% ตามมาตรฐานการส่งออกสินค้าที่สหรัฐอเมริกา ท่อเหล็กเคลือบสังกะสีที่มีคุณภาพตามมาตรฐานการผลิตและส่งออก จะช่วยยืดอายุการใช้งานของท่อเหล็กเคลือบสังกะสีทั้งในงานระบบ และในงานโครงสร้างให้ยาวนานมากยิ่งขึ้น

Galvanized steel pipe is made from cold rolled that has been galvanized to prevent rust. Then be formed into steel pipes that are more durable than general carbon steel pipes. The important features that make galvanized steel pipes very popular nowadays are light weight but still strong, durable, corrosion resistant and rust proof. With these qualities, galvanized steel pipes are popular and have increasing demand in the market. Galvanized steel pipes must go through a standard coating process. Through the quality control process and accepted by international standards. And most importantly, it must pass the general lead content control of not more than 0.03% according to the export standard accepted by the United States. Galvanized steel pipe with its quality according to production and export standards will help extend the life of steel pipe both in system work and in structure work.

ขนาด (SIZE) A x A		ความหนา	น้ำหนัก/เส้น	เส้น/แพค
นิ้ว (in)	มิลลิเมตร (mm)	(mm)	(KGS/PC)	(PCS/PACK)
1 x 1"	24.5 x 24.5	0.90	3.90	144
	24.5 x 24.5	1.00	4.31	144
	24.5 x 24.5	1.10	4.70	144
	24.5 x 24.5	1.20	5.09	144
	24.5 x 24.5	1.30	5.48	144
	24.5 x 24.5	1.50	6.23	144
	24.5 x 24.5	1.80	7.31	144
	24.5 x 24.5	2.00	7.99	144
1 1/4 x 1 1/4"	31.5 x 31.5	0.90	5.09	144
	31.5 x 31.5	1.00	5.62	144
	31.5 x 31.5	1.10	6.15	144
	31.5 x 31.5	1.20	6.68	144
	31.5 x 31.5	1.30	7.19	144
	31.5 x 31.5	1.50	8.21	144
	31.5 x 31.5	1.80	9.68	144
	31.5 x 31.5	2.10	11.10	144
1 1/2 x 1 1/2"	37.5 x 37.5	0.90	6.11	100
	37.5 x 37.5	1.00	6.76	100
	37.5 x 37.5	1.10	7.40	100
	37.5 x 37.5	1.20	8.03	100
	37.5 x 37.5	1.30	8.66	100
	37.5 x 37.5	1.50	9.90	100
	37.5 x 37.5	1.80	11.71	100
	37.5 x 37.5	2.10	13.47	100
2 x 2"	50 x 50	1.00	9.11	64
	50 x 50	1.10	9.99	64
	50 x 50	1.30	11.72	64
	50 x 50	1.40	12.58	64
	50 x 50	1.50	13.43	64
	50 x 50	1.60	14.28	64
	50 x 50	1.90	16.78	64
	50 x 50	2.10	18.42	64
3 x 3"	74.5 x 74.5	1.30	17.72	36
	74.5 x 74.5	1.50	20.36	36
	74.5 x 74.5	2.10	28.11	36
4 x 4"	99.5 x 99.5	1.50	27.42	25
	99.5 x 99.5	1.80	32.74	25
	99.5 x 99.5	2.10	38.00	25

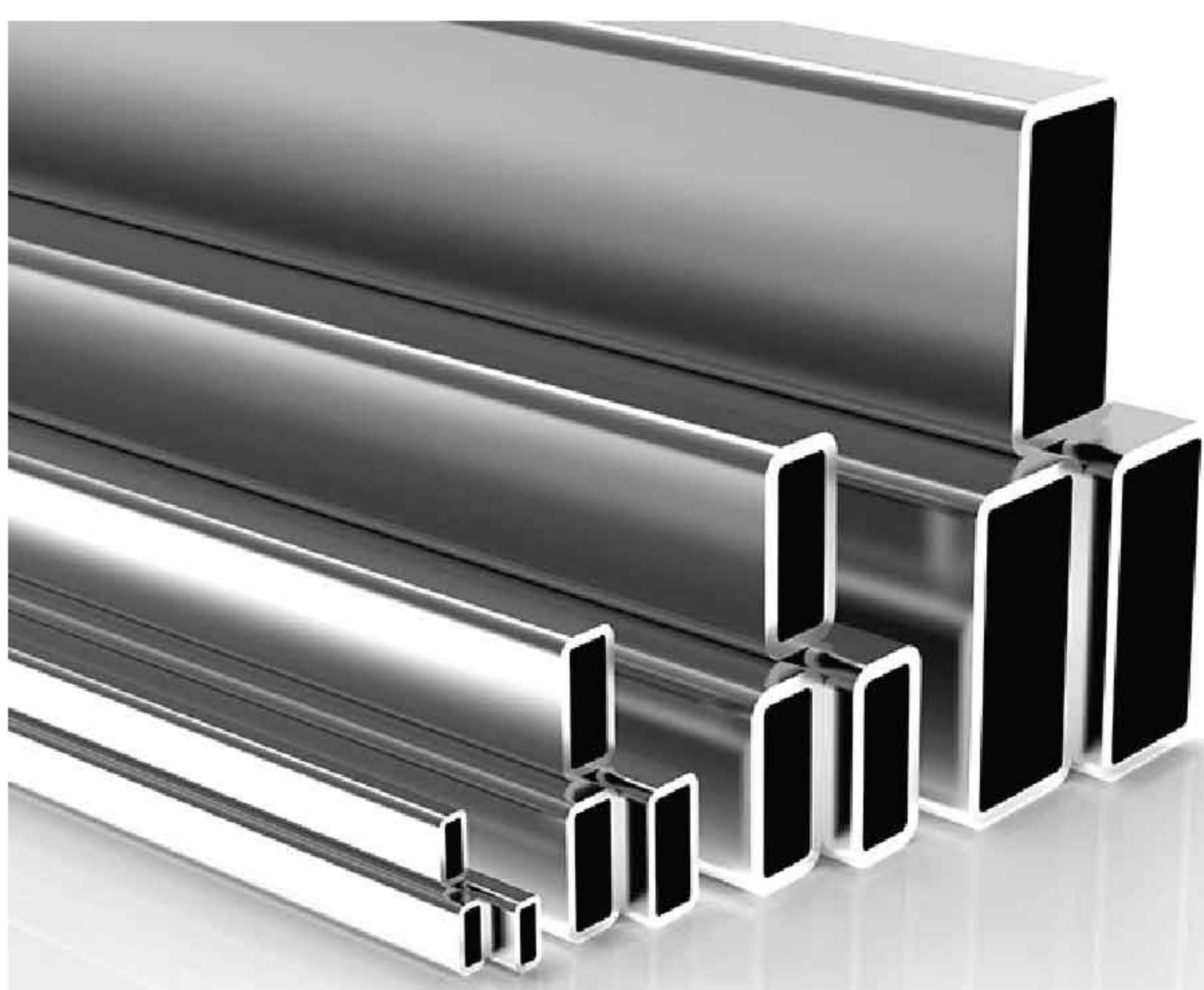

ท่อเหล็กเหลี่ยมเคลือบสังกะสี และท่อเหล็กแบนเคลือบสังกะสี

จัดเป็นเหล็กโครงสร้างรูปพรรณขึ้นรูปเย็น ที่ผลิตมาจากเหล็กเคลือบสังกะสี เพื่อป้องกันไม่ให้เกิดสนิม

ท่อเหล็กเหลี่ยมเคลือบสังกะสี มีลักษณะเป็นกล่องสี่เหลี่ยมด้านเท่า หน้าตัดทุกมุมทำมุม 90 องศา มีผิวเรียบ และมีความยาว 6 เมตร เป็นมาตรฐานท่อเหล็กแบนเคลือบสังกะสี หรือเหล็กกล่องแบนเคลือบสังกะสี มีลักษณะหน้าตัดเป็นสี่เหลี่ยมผืนผ้า มุมทุกมุมทำมุม 90 องศา มีผิวเรียบไม่ขรุขระ และมีความยาว 6 เมตร เช่นเดียวกับท่อเหล็กเหลี่ยมเคลือบสังกะสี

Galvanized Steel Square Pipe / Galvanized Steel Rectangular Pipe

Galvanized Steel Square Pipe is a cold formed section steel structure. It made from hot dip galvanized steel to prevent premature rust and corrosion. It has a smooth surface and the cross-section of all angles is made at an angle of 90 degrees. The standard length is 6 meters. This type is suitable for light weight structure and residential roof structure.

Galvanized Steel Rectangular Pipe is commonly used for poles, scaffolds and steel roof structures that is the rectangle shape. The characteristic of it is the body is flat and the standard length is 6 meters.

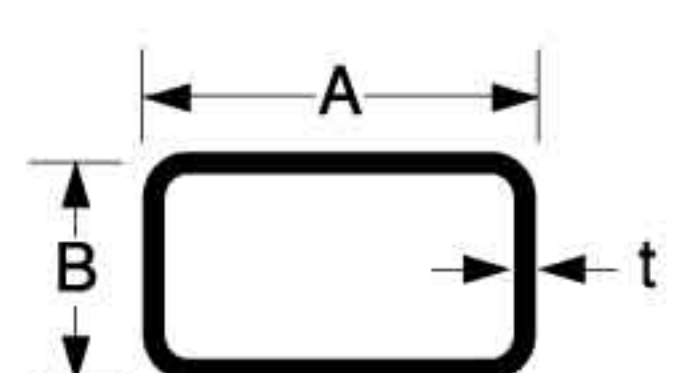

ท่อเหล็กแบนเคลือบสังกะสี

ขนาด (SIZE) A x B		ความหนา (mm)	น้ำหนัก/เส้น (KGS/PC)	เส้น/แพค (PCS/PACK)
นิ้ว (in)	มิลลิเมตร (mm)			
2 x 1"	49.5 x 24.5	0.90	6.02	120
	49.5 x 24.5	1.00	6.66	120
	49.5 x 24.5	1.10	7.29	120
	49.5 x 24.5	1.20	7.92	120
	49.5 x 24.5	1.30	8.54	120
	49.5 x 24.5	1.50	9.76	120
	49.5 x 24.5	1.80	11.54	120
	49.5 x 24.5	1.90	12.13	120
	49.5 x 24.5	2.10	13.27	120
3 x 1½"	74.5 x 37.5	1.00	10.24	50
	74.5 x 37.5	1.10	11.23	50
	74.5 x 37.5	1.20	12.21	50
	74.5 x 37.5	1.30	13.19	50
	74.5 x 37.5	1.50	15.13	50
	74.5 x 37.5	1.80	17.99	50
	74.5 x 37.5	1.90	18.93	50
	74.5 x 37.5	2.10	20.79	50
4 x 2"	99.5 x 49.5	1.00	13.73	40
	99.5 x 49.5	1.10	15.06	40
	99.5 x 49.5	1.20	16.40	40
	99.5 x 49.5	1.30	17.72	40
	99.5 x 49.5	1.50	20.36	40
	99.5 x 49.5	1.80	24.26	40
	99.5 x 49.5	2.10	28.11	40
6 x 2"	149.5 x 49.5	1.50	27.42	24
	149.5 x 49.5	1.70	30.97	24
	149.5 x 49.5	1.90	34.50	24
	149.5 x 49.5	2.10	38.00	24





Carbon Steel Pipe



ท่อเหล็กดำกลม สำหรับงานโครงสร้าง



ท่อเหล็กดำกลม จาก บริษัท เฟรมสตีลเว็คส์ จำกัด (มหาชน) ภายใต้แบรนด์ “แอตแลนติกไปป์” เป็นผลิตภัณฑ์ คุณภาพสูง เหมาะสำหรับใช้ในงานด้านอุตสาหกรรมก่อสร้าง งานโครงสร้าง และในอุตสาหกรรมอื่นๆ ที่ต้องการท่อเหล็กคุณภาพ และความแข็งแรงทนทาน ผลิตจากโรงงานและเครื่องจักรทันสมัย ทุกขั้นตอนการผลิตได้รับการตรวจสอบคุณภาพ รวมถึงการทดสอบที่ละเอียดเข้มงวด ซึ่งได้รับการรับรอง คุณภาพผลิตภัณฑ์ ตามมาตรฐานอุตสาหกรรม มอก.

Our high quality carbon steel pipe products suitable for use in the construction, furniture and other industries where quality material is required. The products are manufactured in a newly constructed factory with the state-of-the-art equipments and every stage of production has been through inspected. In addition, the products are certified by TIS.

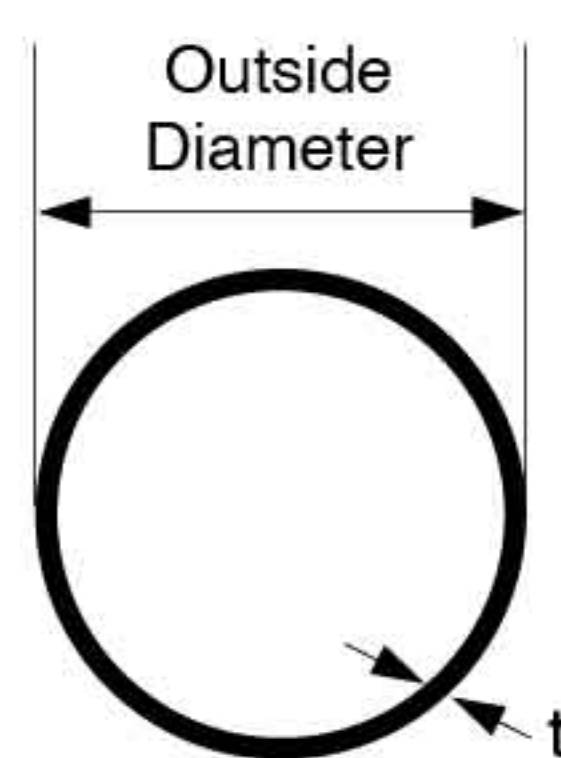

TIS 107-2561

ท่อเหล็กดำกลม มาตรฐาน TIS 107-2561

เส้นผ่าศูนย์กลางภายนอก		ความหนา (mm)	น้ำหนัก/เส้น (KGS/PC)	เส้น/แพค (PCS/PACK)
นิ้ว (in)	มิลลิเมตร (mm)			
1/2"	21.70	2.00	5.83	217
3/4"	27.20	2.00	7.46	184
		2.30	8.48	184
1"	34.00	2.30	10.79	127
1 1/4"	42.70	2.30	13.75	91
		2.50	14.87	91
1 1/2"	48.60	2.30	15.76	91
		2.50	17.06	91
2"	60.50	2.30	19.81	61
		3.20	27.14	61
2 1/2"	76.30	2.80	30.46	37
		3.20	34.62	37
3"	89.10	2.80	35.76	37
		3.20	40.68	37



TIS 107-2561



TIS 1228-2561

ท่อเหล็กดำเหลี่ยม และท่อเหล็กดำแบน สำหรับงานโครงสร้าง



TIS 107-2561

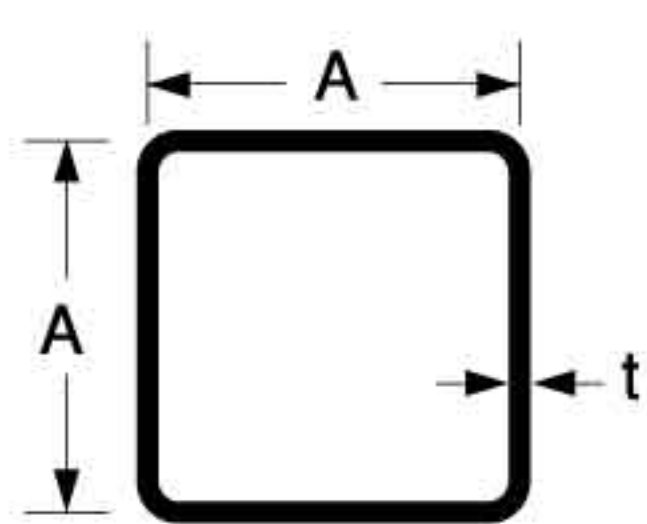
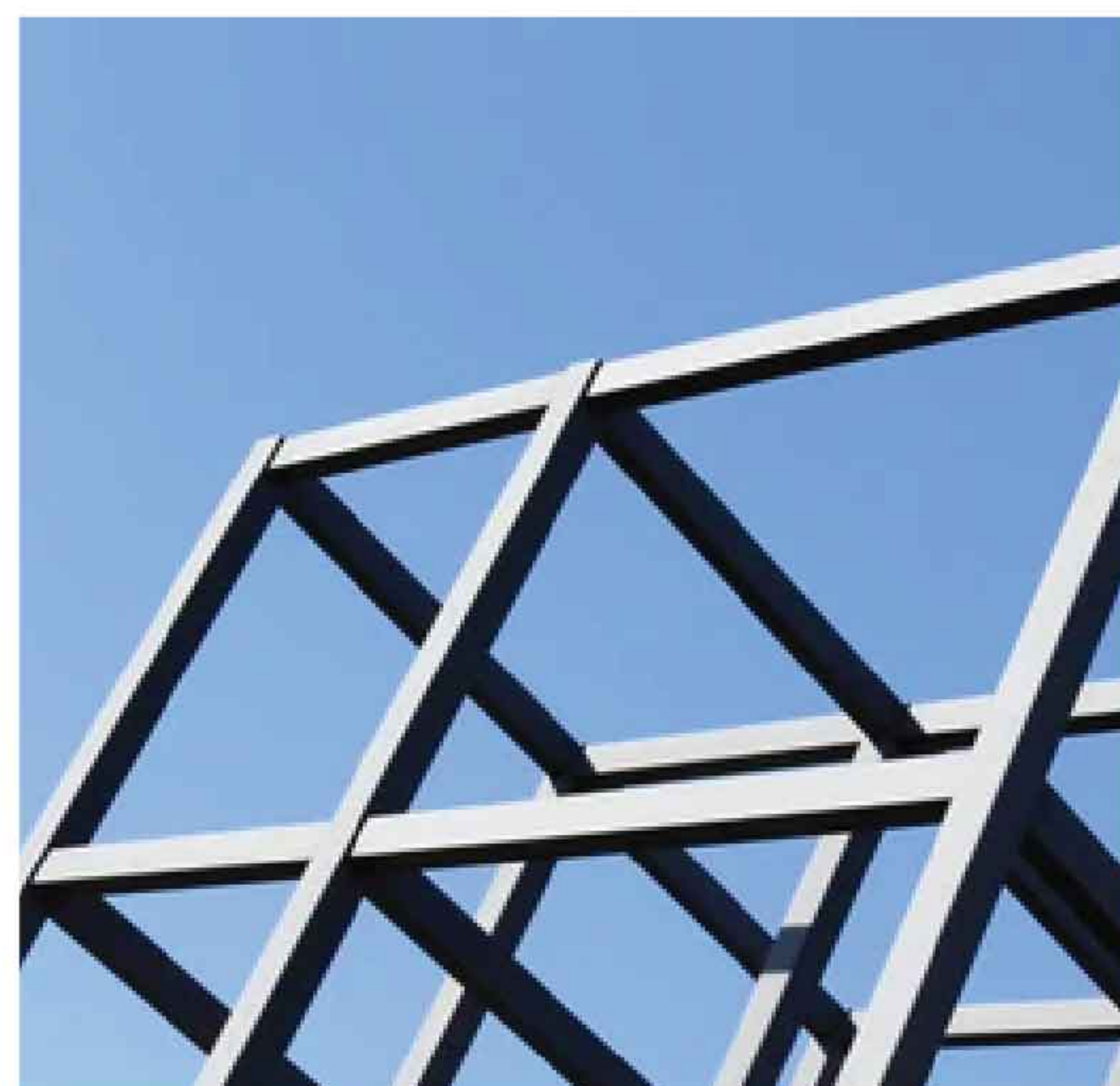

ท่อเหล็กดำเหลี่ยม มาตรฐาน TIS 107-2561

ขนาด (SIZE) A x A		ความหนา (mm)	น้ำหนัก/เส้น (KGS/PC)	เส้น/แพค (PCS/PACK)
นิ้ว (in)	มิลลิเมตร (mm)			
1 x 1"	25 x 25	1.60	6.74	144
		2.30	9.20	144
1¼ x 1¼"	32 x 32	1.60	8.85	144
		2.30	12.23	144
1½ x 1½"	38 x 38	1.60	10.66	100
		2.30	14.83	100
2 x 2"	50 x 50	1.60	14.28	64
		2.30	20.03	64
3 x 3"	75 x 75	1.60	21.82	36
		2.30	30.86	36
		3.20	42.05	36
		4.00	51.57	36
4 x 4"	100 x 100	2.30	41.69	25
		3.20	57.12	25
		4.00	70.41	25

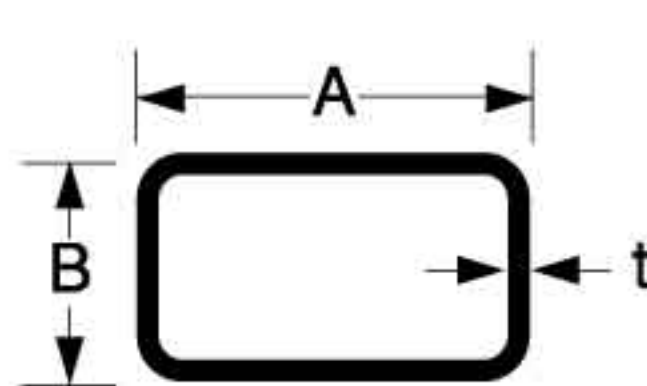

ท่อเหล็กดำแบน มาตรฐาน TIS 107-2561

ขนาด (SIZE) A x B		ความหนา (mm)	น้ำหนัก/เส้น (KGS/PC)	เส้น/แพค (PCS/PACK)
นิ้ว (in)	มิลลิเมตร (mm)			
2 x 1"	50 x 25	1.60	10.51	120
		2.30	14.61	120
3 x 1½"	75 x 38	1.60	16.24	50
		2.30	22.84	50
		3.20	30.89	50
4 x 2"	100 x 50	1.60	21.82	40
		2.30	30.86	40
		3.20	42.05	40
6 x 2"	150 x 50	4.00	51.57	40
		2.30	41.69	24
		3.20	57.12	24
		4.00	70.41	24

C-Channel

เหล็กตัวซี สำหรับงานโครงสร้าง

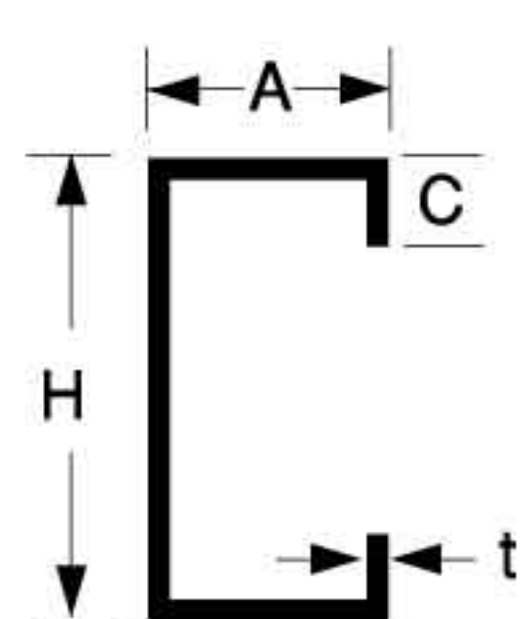

เหล็กตัวซี มาตรฐาน TIS 1228-2549

ขนาด (SIZE) H x A x C มิลลิเมตร (mm)	ความหนา (mm)	น้ำหนัก/เส้น (KGS/PC)	เส้น/แพค (PCS/PACK)
75 x 45 x 15	1.60	13.92	100
	2.00	17.16	100
	2.30	19.50	100
100 x 50 x 20	1.60	17.28	80
	2.30	24.36	80
	3.20	33.00	80
125 x 50 x 20	2.30	27.06	64
	3.20	36.78	64
150 x 50 x 20	2.30	29.76	64
	3.20	40.56	64
150 x 65 x 20	2.30	33.00	64
	3.20	45.06	64
150 x 75 x 20	3.20	48.06	30
150 x 75 x 25	3.20	49.62	30

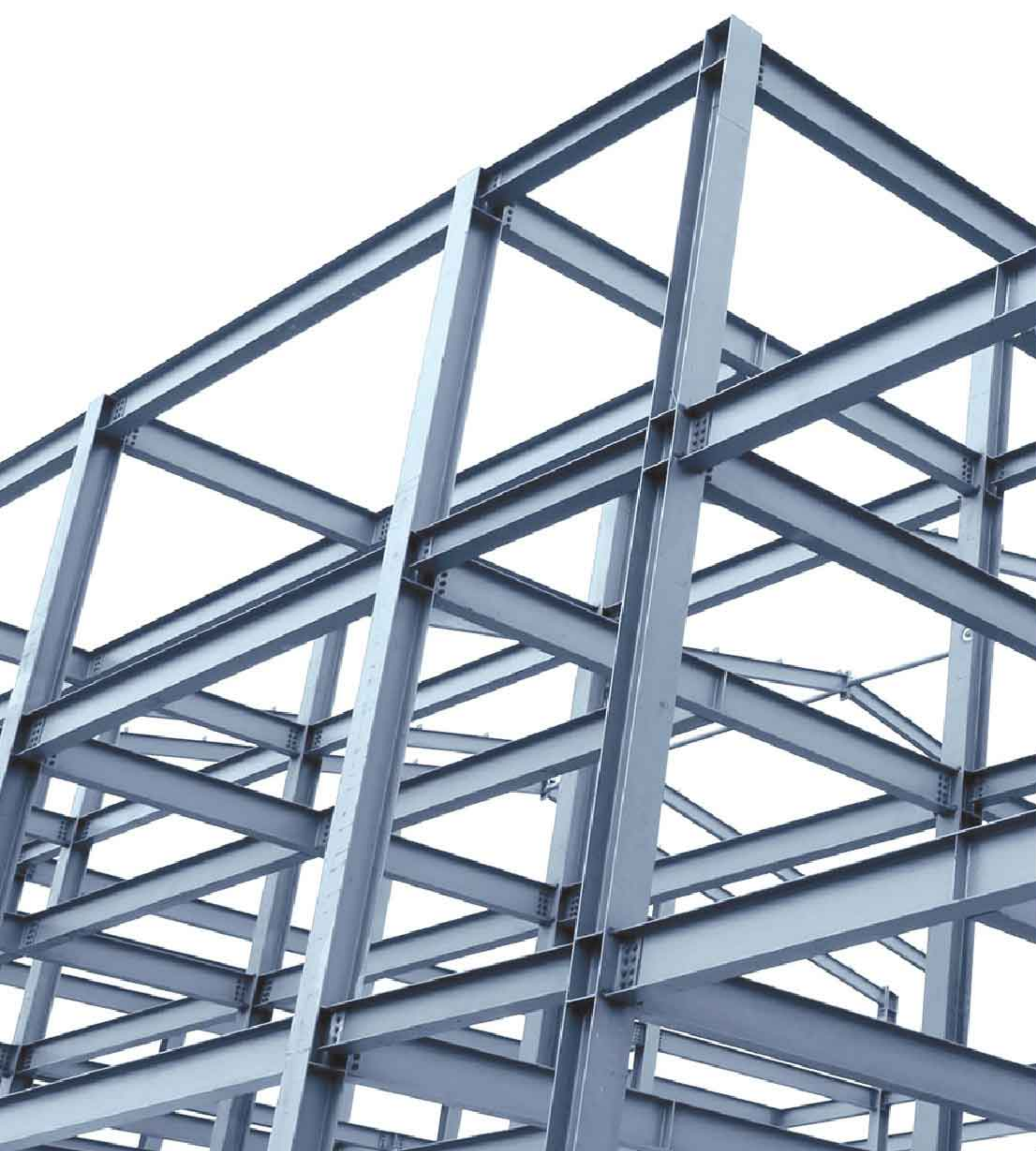

เหล็กตัวซีเคลือบสังกะสี

ขนาด (SIZE) A x B		ความหนา (mm)	น้ำหนัก/เส้น (KGS/PC)	เส้น/แพค (PCS/PACK)
นิ้ว (in)	มิลลิเมตร (mm)			
C3"	75 x 45 x 11	1.30	10.35	100
	75 x 45 x 11	1.90	14.86	100
C4"	100 x 49 x 16	1.30	13.16	80
	100 x 49 x 16	1.90	19.24	80

Electric Conduit Pipe

ท่อเหล็กร้อยสายไฟ

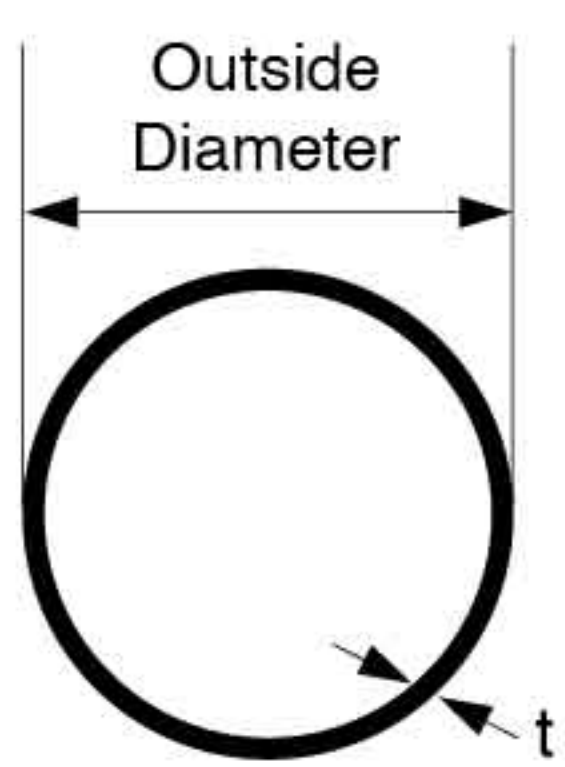

ท่อเหล็กร้อยสายไฟ (EMT)
มาตรฐาน TIS 770-2533

เส้นผ่าศูนย์กลางภายนอก		ความหนา (mm)	น้ำหนัก/เส้น (KGS/PC)	เส้น/แพค (PCS/PACK)
นิ้ว (in)	มิลลิเมตร (mm)			
1/2"	17.90	1.07	1.35	10
3/4"	23.40	1.24	2.07	10



TIS. 770-2533





After Sales Service



After Sales service

เราตระหนักถึงการเป็นส่วนหนึ่งของสายการผลิตของลูกค้า ดังนั้นการบริการจึงไม่ได้หยุดลงหลังจากการส่งมอบสินค้าแล้ว แต่ยังคงมั่นใจว่าสินค้าของเรามอบความพึงพอใจสูงสุดให้กับลูกค้าทุกราย ดังนั้นหากพบข้อผิดพลาดเสียหายหรือไม่ได้มาตรฐาน เรายินดีเปลี่ยนสินค้าใหม่ให้ทันที เราเชื่อมั่นว่าการบริการด้วยความจริงใจ รวดเร็ว และรับผิดชอบจะสร้างความประทับใจและพึงพอใจ ซึ่งเป็นเป้าหมายสูงสุดในการดำเนินงานของเรา

PERM is your business partner, we are a part of your production process. Thereby, our service is not ended after shipment but a continuous follow up to ensure our clients receive a maximum satisfactory. If there is any substandard goods, we guarantee to replace them in the shortest time possible.



KINGDOM OF COILS

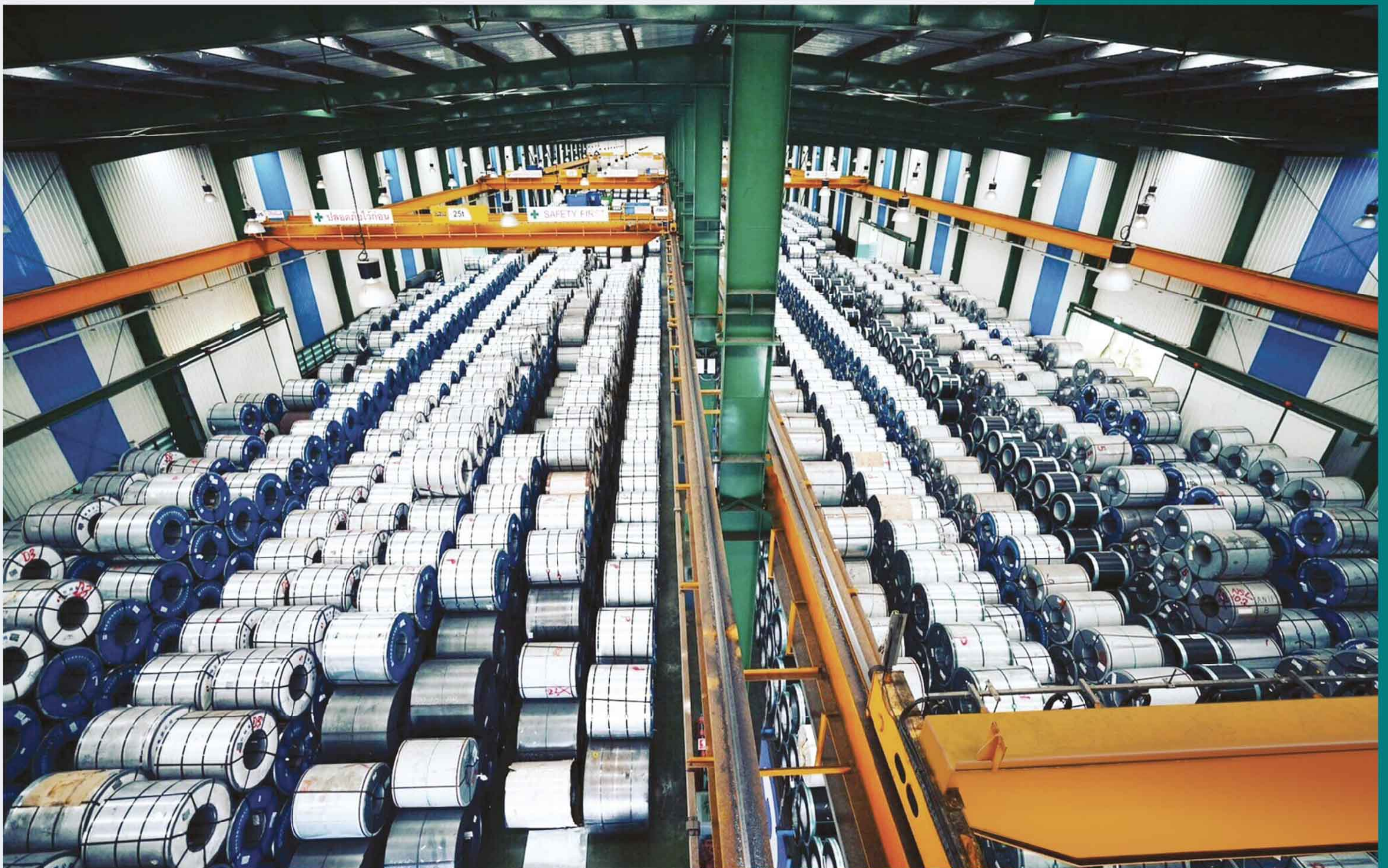

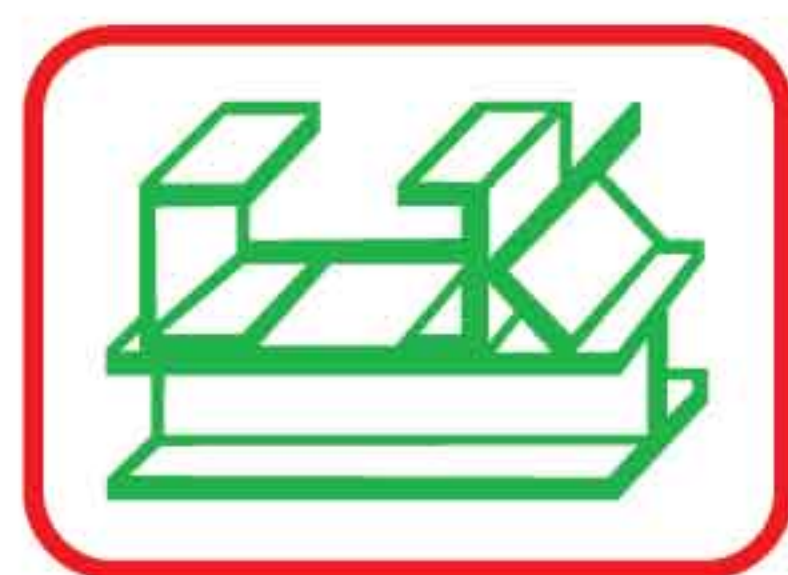
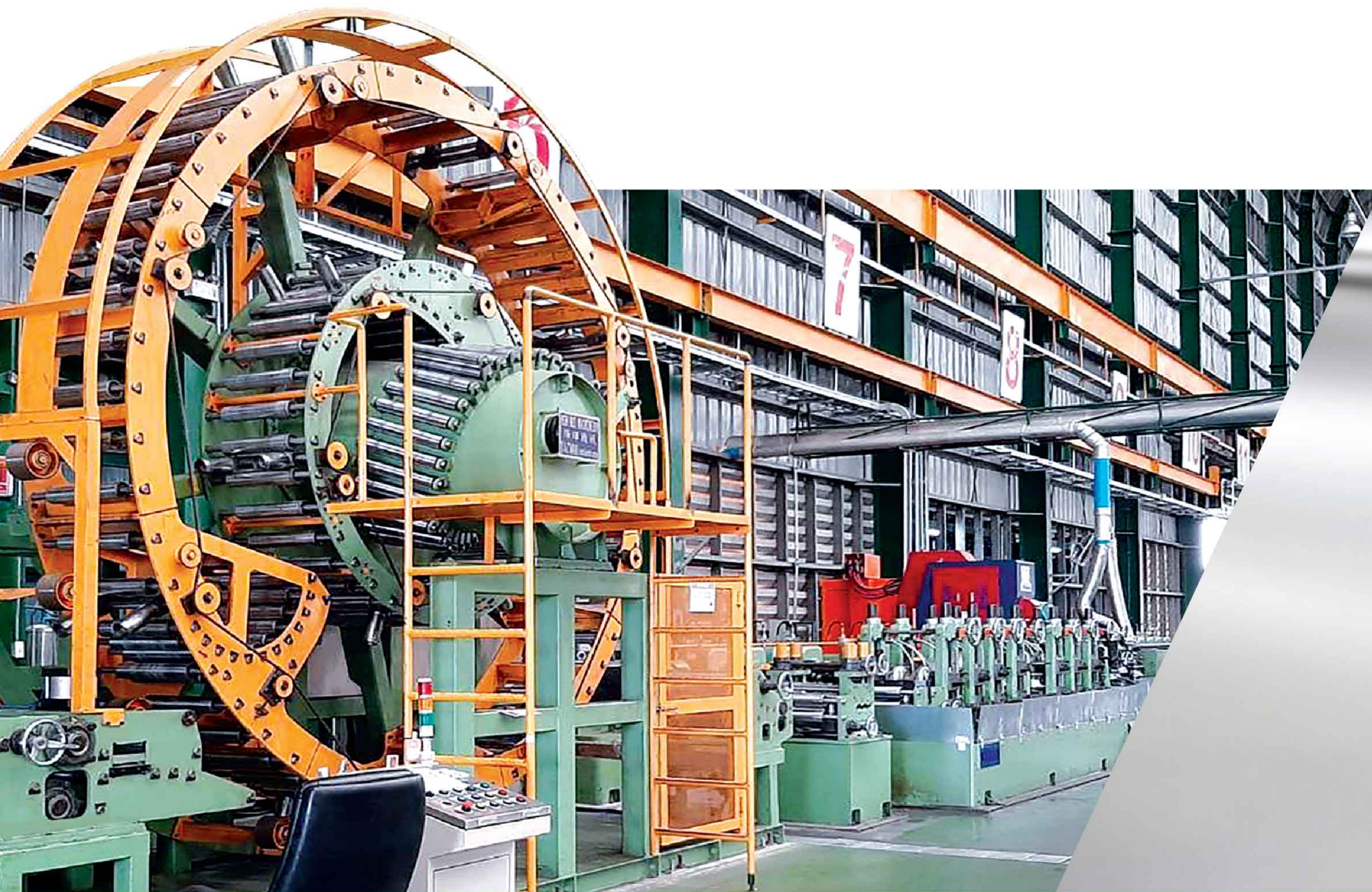

บริษัท เพ็มสินสตีลเวิร์คส์ จำกัด (มหาชน)
PERMSIN STEEL WORKS PUBLIC CO.,LTD.

4, 95-96 หมู่ 6, ถ.พระราม 2 ต.โคกขาม
อ.เมือง จ.สมุทรสาคร 74000
4, 95-96 Moo 6, Rama 2 Road, Khok-Kham,
Muang, Samutsakorn 74000

Tel: (034) 825090-100, 083-3001112-4

email: contact@permsin.com



Permsin Steel Works



@permsinsteel



permsin.com